



Herzlich Willkommen!



Willkommen zum KIDO CUP 2026 im Bethanien Kinderdorf Schwalmtal!

Hallo liebe Sportbegeisterte,
herzlich willkommen zum diesjährigen KiDo-Cup in
unserem Bethanien Kinderdorf Schwalmtal!

Wir freuen uns sehr über die zahlreichen Anmeldungen –
und sind jetzt schon sicher: Das wird ein tolles Event!

Damit ihr optimal in eure Vorbereitung starten könnt,
haben wir für euch dieses Infoheft zusammengestellt.
Darin findet ihr alle wichtigen Informationen rund um
den KiDo-Cup. Sollten dennoch Fragen offenbleiben,
meldet euch jederzeit gern bei uns.

Während wir hier vor Ort weiter an den letzten Details
arbeiten, wünschen wir euch viel Spaß bei den Vorberei-
tungen und eine wachsende Vorfreude auf den KiDo-Cup.

Habt eine gute Anreise, wir freuen uns auf euch!

Ever Team vom KiDo-Cup



Packliste

Übernachtung

- Schlafsack
- Isomatte
- Taschenlampe
- Lieblingskissen und Kuscheltier

Hygiene und Gesundheit

- Kulturbeutel samt Inhalt
- Handtücher
- Badetuch
- Desinfektionsmittel
- Sonnencreme
- Insektenschutz
- Notwendige Medikamente
- Krankenkassenkarte und Impfausweis

- Ausreichend wettergerechte Kleidung
- Kopfbedeckung
- Badeschlappen

Turnierkleidung

- Das Fußballturnier findet auf einem Kunstrasenplatz statt. Daher bitte nur Schuhe mit Nocken oder Turnschuhe tragen. Keine Eisenstollen!
- Fürs Streetballturnier bitte nur mit Turnschuhen auflaufen.
- Schienbeinschoner sind Pflicht

Sonstiges

- Kleiner Rucksack (für Dinge, die Ihr tagsüber benötigt)
- Geladene Powerbank für Eure Handys



Taschengeld:

Für die Verpflegung ist bestens gesorgt — es wird grundsätzlich kein Taschengeld benötigt. In der Umgebung befinden sich jedoch Supermärkte und eine Drogerie, falls sich die Teilnehmenden etwas Zusätzliches kaufen möchten.

WICHTIG!

Bis zum **05.05.2026** sendet uns bitte jedes Team seine gewünschte Einlaufmusik als MP3 an sw-musikschule@bethanien-kinderdoerfer.de



Anreise

Bitte füttert euer Navi mit folgenden Informationen:



Sobald ihr bei uns auf dem Gelände ankommt, fahrt bitte zunächst zum **Infostand am Haus Clee (großes rotes Gebäude)**. Dort heißen wir euch willkommen, registrieren eure Ankunft und versorgen euch mit Armbändchen, Trikots sowie allen wichtigen Infos.

Direkt im Anschluss machen wir ein **Teamfoto**.

Danach zeigen wir den Weg zum **Zeltplatz**, wo die bereits zugewiesenen Zelte für euch bereitstehen.

Bitte ladet euer Gepäck zügig aus, damit es am Zeltplatz nicht zu Staus kommt. Die Fahrzeuge können für das Wochenende auf dem Parkplatz im Kinderdorfgelände abgestellt werden.

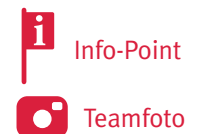
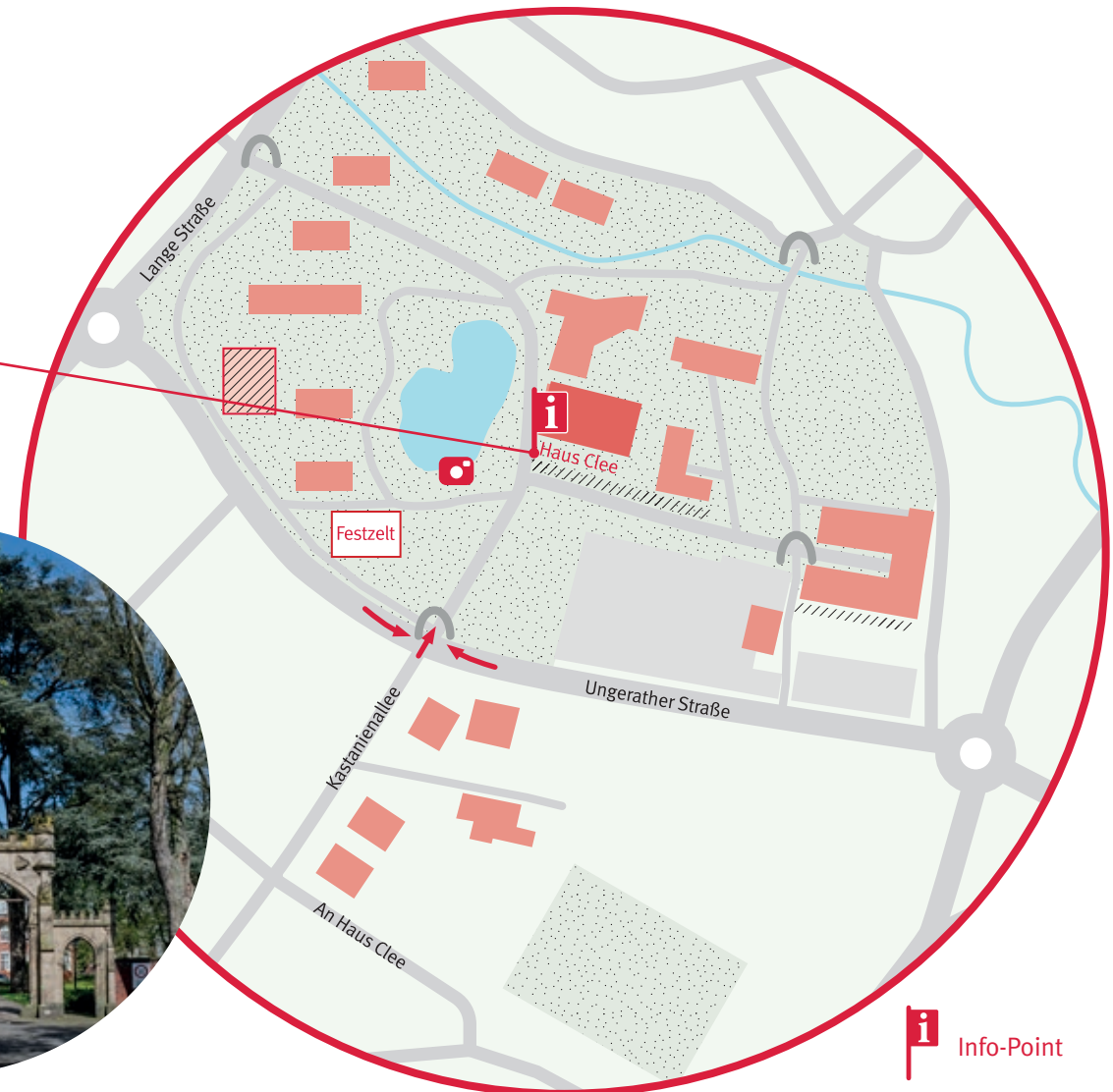

Gelände Bethanien Kinderdorf



Weg zum Zeltplatz

Zeltlager

Der Weg zum Zeltlager ist durch die Punkte markiert. Im Zeltlager sind die Zelte mit den Namen des jeweiligen Kinderdorfes gekennzeichnet.



Parkmöglichkeiten

Nachdem ihr das Gepäck entladen habt, könnt ihr das Fahrzeug vor dem Haus Clee oder auf dem Römerhof parken.



Sanitäre Anlagen

WC's gibt es am Zeltlager, weitere WC's und Duschen befinden sich auf dem zentralen Kinderdorf-gelände und am Stadion. Betreuer*innen dürfen zusätzlich die Duschen und Toiletten im Kastanienhaus nutzen.



Duschen am Stadion:

Diese sollen bitte am Samstag von den früh ausgeschiedenen Teams genutzt werden, um später die Wartezeit an den Duschen im Bethanien Kinderdorf zu verringern.



Essen

Im Festzelt (und am Stadion) werden die Mahlzeiten eingenommen. Dort könnt ihr euch auch mit Getränken versorgen.



Betreuerrunde

Der Treffpunkt der abendlichen Betreuerrunde liegt an unserer KiDo-Ranch mit Blick auf den Zeltplatz. Nicht verwechseln mit dem Betreuertreffen im Konferenzraum!

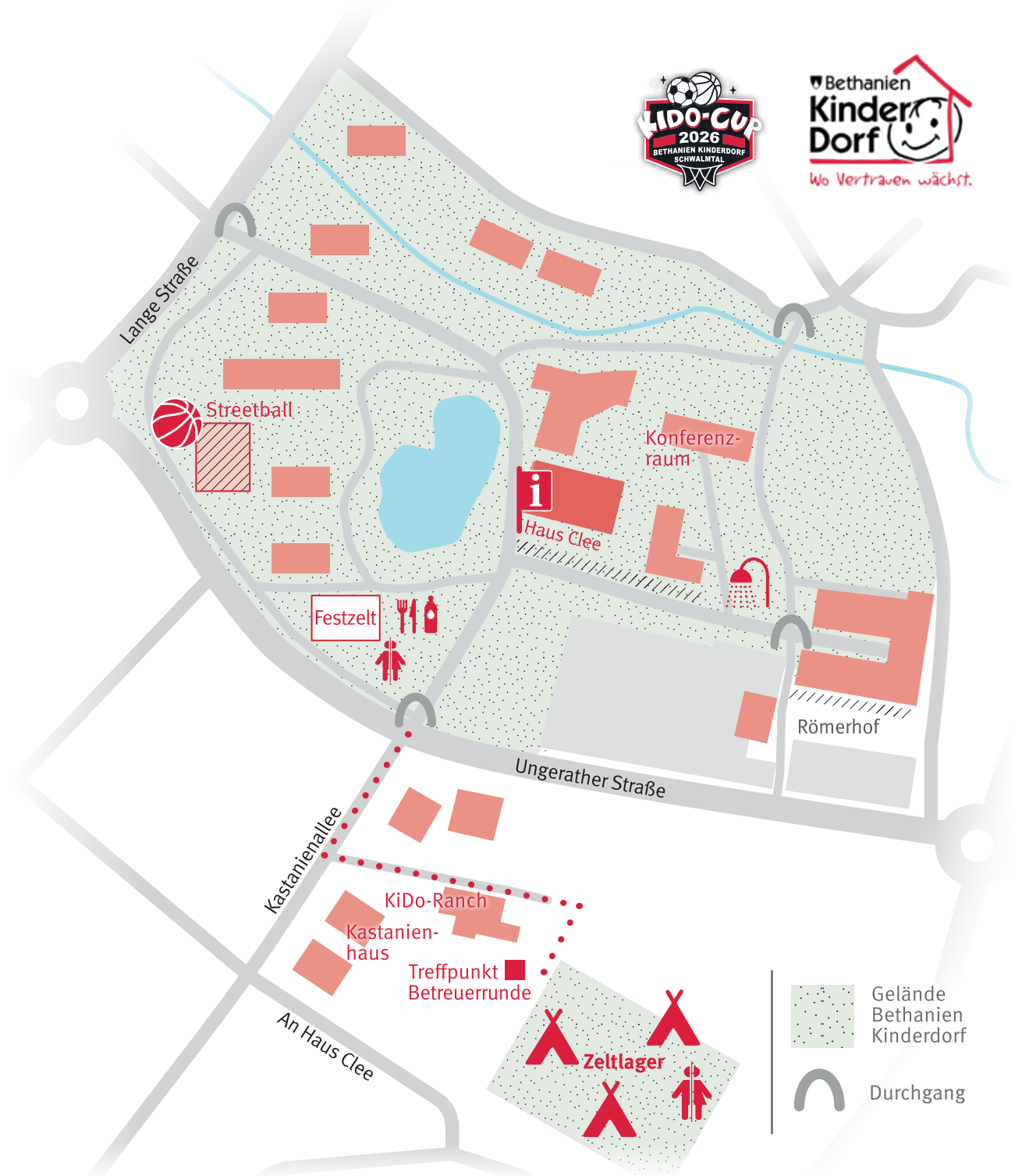

Spielstätten



Fußball

Die Fußballturniere werden auf dem Gelände des SC Waldniel ausgetragen.



Weg zum Stadion

Diesen erreicht ihr durch das Bethanien Kinderdorf am besten über den Durchgang an der Lange Straße. Der Weg führt durch den Kaiserpark zum Stadion. Hinter der Skateanlage biegt ihr rechts ab und überquert eine kleine Brücke. Lasst den dort befindlichen Spielplatz hinter euch, bis ihr zu einer Straße gelangt. Geht nun nach links und folgt der Straße bis zur nächsten Kreuzung. Auf der gegenüberliegenden Straßenseite ist der Eingangsbereich zum SC Waldniel.



Streetball

Streetball wird auf unserem Soccer-Court gespielt.



Dieser befindet sich auf dem Gelände unseres Bethanien Kinderdorfes.





Ablauf

Freitag, 22. Mai

14:00 – 17:00 Uhr Anreise, Zelte beziehen, Lage sondieren,
Kaffee und Kuchen im Festzelt

18:30 Uhr Betreuertreffen im Konferenzraum

18:00 – 19:00 Uhr Abendessen im Festzelt

Ab 19:30 Uhr Willkommensabend im Festzelt

Samstag, 23. Mai

7:00 – 8:30 Uhr Frühstück im Festzelt

Ab 9:00 Uhr **Fußballturnier auf dem Vereinsplatz des SC Waldniel**

11:45 – 13:00 Uhr Mittagessen am Fußballplatz

14:00 – 17:00 Uhr Kaffee und Kuchen am Fußballplatz

18:30 Uhr Betreuertreffen im Konferenzraum

18:00 – 19:00 Uhr Abendessen im Festzelt

Ab 19:30 Uhr Abendprogramm im Festzelt
Spiel und Spaß auf dem Kinderdorfgelände



Sonntag, 24. Mai

7:00 – 8:30 Uhr Frühstück im Festzelt

Ab 9:00 Uhr **Streetballturnier auf dem Kinderdorfgelände**

11:45 – 13:00 Uhr Mittagessen im Festzelt

14:00 – 17:00 Uhr Kaffee und Kuchen im Festzelt

18:00 Uhr Betreuertreffen im Konferenzraum und ein
Spieler zwecks Abstimmung zur Vergabe
des Fairnesspokals

18:00 – 19:00 Uhr Abendessen

Ab 19:30 Uhr Siegerehrungen und Verleihung des
Fairnesspokals im Festzelt

Im Anschluss Abendprogramm im Festzelt

Montag, 25. Mai

7:00 – 10:30 Frühstück und Verabschiedung

Wer früher abreisen möchte, gibt dies
bitte bereits bei der Anreise an.
In diesem Fall stellen wir Lunchpakete bereit.





Was sonst noch wichtig ist:

Ansprechpartner

Bei Fragen könnt ihr euch jederzeit an die Menschen in unserem Bethanien Kinderdorf wenden. Mitarbeitende erkennt ihr an den mintfarbenen Oberteilen. Die wichtigsten Ansprechpartner tragen Shirts in Neongrün.



Christoph Tappeßer: 02163 490 23 41

Simon Gorißen: 02163 490 23 40



Nutzt diese Nummern auch, wenn es nachts beispielsweise zu einem starken Gewitter o.ä. kommen sollte.

Deutsches Rotes Kreuz

Tagsüber wird uns das DRK zu der jeweiligen Spielstätte begleiten, um bei kleineren oder größeren Verletzungen erste Hilfe leisten zu können.

Betreuerrunde

Traditionell möchten wir natürlich auch eine „Betreuerrunde“ anbieten. Diese wird jeden Abend ab 22 Uhr in der Nähe des Zeltlagers stattfinden. Für Getränke ist gesorgt.

Zeltlager

Ihr seid in einem Zeltlager untergebracht. Auch wenn dieses durch einen Security-Dienst bewacht wird, empfehlen wir euch, keine Wertsachen in den Zelten zurückzulassen.

Nachtruhe ist ab 22 Uhr.

Bitte nehmt Rücksicht auf die umliegende Nachbarschaft und die Pferde unserer KiDo-Ranch.

Sanitäre Anlagen

Diese befinden sich am Zeltlager, im Kinderdorfgelände und am Stadion. Betreuer*innen dürfen zusätzlich Bad und WC's des Kastanienhauses nutzen.

Früh ausgeschiedene Teams nutzen am Samstag bitte die Duschen direkt am Stadion, um später die Wartezeit an den Sanitären Anlagen im Bethanien Kinderdorf zu verringern.

Mahlzeiten

Die Mahlzeiten werden im Festzelt und am Samstag auch am Stadion eingenommen. Es gibt auch immer ein vegetarisches Gericht.

Getränke

Getränke erhaltet ihr im Festzelt und am Samstag im Stadion. Da wir Pfandflaschen haben, erhaltet ihr eine neue Flasche/Kiste im Tausch gegen eine leere.



Rauchen

Wir sind ein rauchfreies Kinderdorf und bitten euch, nur an den ausgewiesenen Plätzen zu rauchen. Das gilt auch für das Rauchen von E-Zigaretten und Vapes.

Fotorechte

Während der gesamten Zeit werden wir Fotos und kleine Videos machen. Bitte klärt daher im Vorfeld ab, für welche Kinder und Jugendlichen ihr Fotorechte habt. Die Verantwortung, dass niemand unberechtigt fotografiert wird, liegt bei Euch. Bitte sensibilisiert auch Eure Betreuten, dass sie Bescheid geben, wenn sie nicht fotografiert werden dürfen.

Wichtige Adressen

Einkaufen

Verlasst das Kinderdorf durch das Haupttor und folgt der Straße nach rechts entlang der Kinderdorfmauer bis zu einem kleinen Kreisverkehr. Dort findet ihr Lidl und Rossmann.

Apotheken:

Sonnenapotheke

Dülkener Str. 39, 41366 Schwalmtal-Waldniel

Tel: 0216 - 344 18

St. Antonius-Apotheke

Schulstraße 28a, 41366 Schwalmtal

Tel: 02163 - 44 17

Ärztliche Hilfe und Krankenhäuser

Ärztlicher Notdienst

Tel. 116117

Krankenhaus:

AKH Viersen

Hoserkirchweg 63

41747 Viersen

Tel: 02162 - 10 40



Spielregeln

Zur besseren Lesbarkeit verzichten wir hier aufs Gendern. Gemeint sind natürlich immer alle Geschlechter.

Streetball

Wir bitten darum, dass sich im Vorfeld alle Spieler und Trainer mit den Regeln des Streetballs vertraut machen.

Eine Mannschaft besteht aus **drei Spielern**, plus Auswechselspieler.

Es darf beliebig oft ein- und ausgewechselt werden.

Die **Spielzeit** dauert je nach Spielplan **ca. 7 Minuten**.

Der erste Ballbesitz wird gesetzt. Es beginnt die erstgenannte Mann-



schaft. Zu Beginn muss der Ball „gecheckt“ werden, d.h. ein Spieler der ballführenden Mannschaft spielt zunächst einem Gegenspieler den Ball zu und erst dann zu einem Mitspieler.

Vor einem Korberfolg muss der Ball von mindestens zwei Spielern des angreifenden Teams berührt werden.

Nach jedem Korbball oder Ausball wechselt der Ballbesitz. Auch nach jedem Ballbesitzwechsel muss der Ball erst hinter die Linie gebracht werden, um einen neuen Spielzug aufzubauen.

Dunkings sind nicht erlaubt.

Zeitspiel wird mit Ballverlust bestraft.

Foul-Spiel: Der foulende Spieler zeigt sein Foul mit Handzeichen selbst an. Bei Streitigkeiten entscheiden der Courtbeobachter. In beiden Altersklassen sind dies je 1 Betreuer der spielenden Mannschaften. Sie stehen gemeinsam als „Team“ unter dem Korb. Ein Verteidiger begeht Foul, wenn er einen Angreifer in der Bewegung/Ballkontrolle benachteiligt. Ein Angreifer begeht Foul, wenn er den Verteidiger rempelt oder festhält.

Das Spiel wird mit Ballbesitz und Einwurf von der Seite, für das gefoulte Team fortgesetzt. Wenn ein Spieler bei einem erfolgreichen Wurf gefoult wurde, zählt der Korb und der Ballbesitz wechselt.



Punkte / Punktestand / Verlängerung / Freiwürfe / Spielende

- Ein Feldkorb oder Freiwurf= 1 Punkt
- Erfolgreiche Würfe hinter der 6,20 m Linie= 2 Punkte
- Spielgewinn=3 Punkte
- Unentschieden= 1 Punkt

Das Spiel endet, wenn ein Team 10 Punkte erreicht hat oder die Spielzeit zu Ende ist. Sind bis dahin keine 10 Punkte erreicht, zählt der reguläre Spielstand.

In den Gruppenspielen kann das Spiel unentschieden ausgehen.

In den Platzierungsspielen wird der Sieg durch Verlängerung ausgespielt: Das Spiel wird nach dem Abpfiff unterbrochen und per Los entschieden, welche Mannschaft in den Ballbesitz kommt. Die Verlängerung dauert 2 Minuten. Steht es dann immer noch unentschieden, kommt es zum Freiwurf. Jede Mannschaft hat 3 Würfe. Je 3 Spieler aus der Mannschaft dürfen werfen, egal ob sie davor auf dem Platz gespielt haben oder nicht. Bei weiterem Unentschieden wird im 1 gegen 1 weitergeworfen. Der Schütze wechselt nach jedem Wurf.

Wenn nach der Gruppenphase zwei Mannschaften gleich viele Punkte haben, entscheidet das bessere Korbverhältnis. Bei gleichem Korbverhältnis zählt der direkte Vergleich.

Die Entscheidungen und Anweisungen der Courtbeobachter sind nicht anfechtbar. Bei weiteren Unklarheiten entscheidet ein Schiedsgericht bestehend aus der Turnierleitung und je einem Betreuer der am Problem beteiligten Mannschaften.

Courtbeobachter

Die spielenden Mannschaften stellen jeweils einen Betreuer als Courtbeobachter. Dieser darf nicht gleichzeitig der Coach einer Mannschaft sein.

Spielregeln Fußball

Zu jeder **Mannschaft** gehören **5 Feldspieler** und **1 Torwart**.

Es kann in einem Spiel beliebig oft ein- und ausgewechselt werden. Der Auswechselspieler darf erst das Spielfeld betreten, wenn der ausgewechselte Spieler das Spielfeld verlassen hat. Die Auswechslung hat auf Höhe der Mittellinie zu erfolgen.

Das Tragen von Schienbeinschonern ist Pflicht!

Die Spielzeit beträgt einmal ca. 10 bis 15 Minuten, je nach Spielplan.

Es wird **ohne Abseits** und **ohne Rückpassregel** gespielt.

Bei Ausbällen an der Seitenlinie wird der Ball durch Einwerfen ins Spiel gebracht. Der Strafstoß ahndet „Verbotenes Spiel“ der verteidigenden Mannschaft im eigenen Strafraum. Bei der Ausführung des Strafstoßes von der 9-m-Marke müssen sich die nicht beteiligten Spieler innerhalb des Spielfeldes, aber außerhalb des Strafraums und mindestens 5 m vom Ball entfernt aufhalten.

Jeder aus dem Team darf einen Elfmeter schießen, egal ob der Spieler



zuvor auf dem Platz gespielt hat oder nicht. Jeder kann die Position des Torwarts einnehmen. Die ersten 5 Schützen dürfen bei Unentschieden nochmals schießen. Der Schütze wechselt nach jedem Schuss.

Der Abstoß erfolgt in einer Entfernung von 2 m vor dem Pfosten, an der Stelle, an der der Ball die Torlinie außerhalb der Torpfosten überschritten hat.

Alle gegnerischen Spieler müssen sich bei der Ausführung des Abstoßes außerhalb des Strafraums aufhalten.

Aus einem Abstoß und einem Anstoß kann kein Tor direkt erzielt werden.

Alle gegnerischen Spieler müssen beim direkten und indirekten Freistoß 5 m entfernt sein bzw. auf der Torlinie stehen.



Für Vergehen während eines Spiels kann der Schiedsrichter folgende persönliche Strafen verhängen:

- Verwarnung (gelbe Karte)
- Feldverweis auf Zeit für 2 Minuten (die Überwachung der Zeitstrafe erfolgt durch den Schiedsrichter)
- Totaler Feldverweis (rote Karte). Nach Erhalt der „roten Karte“ ist der Spieler für das gesamte Turnier gesperrt!

Die Bestimmungen der Gelb-RotenKarte werden nicht angewandt

Die Entscheidungen und Anweisungen des Schiedsrichters sind nicht anfechtbar.

Jeder Teilnehmer/Mannschaft, der/die sich nicht an diese Regeln hält, kann vom Turnier ausgeschlossen werden.



Zelte zu verkaufen!

Die Obelink Sahara Rundzelte bestehen aus 100% Baumwolle. Das besonders nachhaltige Material, aus dem das Zelt besteht, ist qualitativ sehr hochwertig und hat dadurch eine lange Lebensdauer und ist sehr komfortabel. Das vorher imprägnierte Material ist komplett wasserdicht, dennoch bleibt die atmende Funktion des Materials beibehalten.

Auch der Aufbau des Zeltes ist aufgrund der geringen Menge an Stangen keine große Arbeit. Das Zelt steht dank der aerodynamischen Form wie ein Haus, und ist vor Wind und Regen geschützt. Das Sahara Deluxe Rundzelt ist mit einer vollständig festgenähten Bodenplane ausgestattet, die aus sehr starkem und qualitativ hochwertigem PVC besteht. Die Bodenplane ist besonders verschleißfest, vollständig wasserdicht und schlagfest.

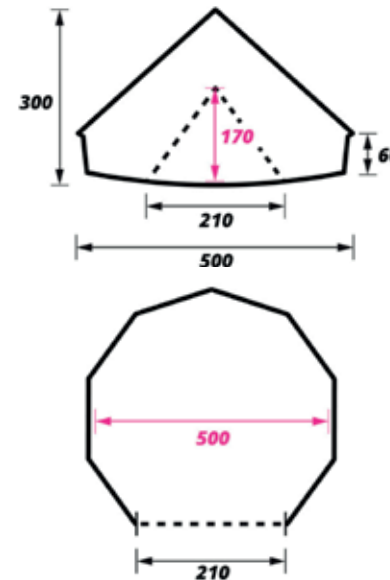

Durchmesser: 500 cm
Höhe: 300 cm
Länge: 500 cm

Grundfläche: 19.63 m²
Breite: 500 cm
Farbe: Beige
Gesamtgewicht: 32 kg

Logistische Merkmale
Packmaß (LxBxH)
103 x 32 x 27 cm | 92 x 18 x 11 cm

**Verkaufspreis
pro Zelt: 300 €**

*Ihr habt (bald) schon drin
geschlafen, dann könnt ihr
es auch mitnehmen!*



FairPlay ist kein Extra,
sondern der wahre Sieg!



Wir freuen uns auf eine tolle
gemeinsame Zeit mit euch,
spannende Begegnungen und
ganz viel Spaß!

Ever Team vom KIDO-Cup